



BRAZO VENETO

Descripción

Brazo de origen nacional producido en una sola pieza mediante el proceso de inyección de plástico a partir de moldes, fucionados con pigmentos en color negro.

Materiales:

Inyectado en polipropileno en color negro

Movimientos:

brazo Fijo

Acabado:

Acabado estandar con superficie de pad texturizada

Peso:

0.217 kg

DIMENSIONES GENERALES

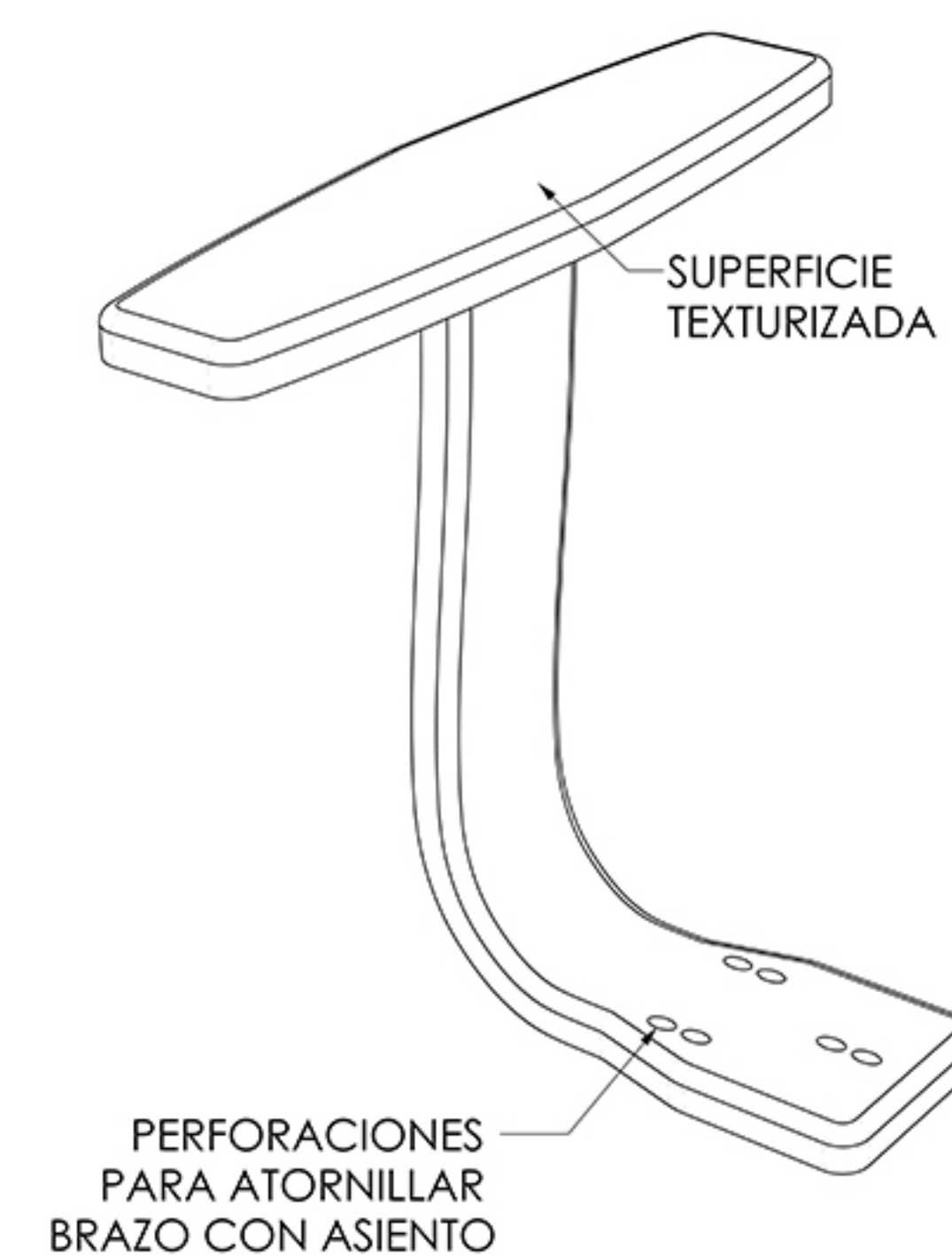
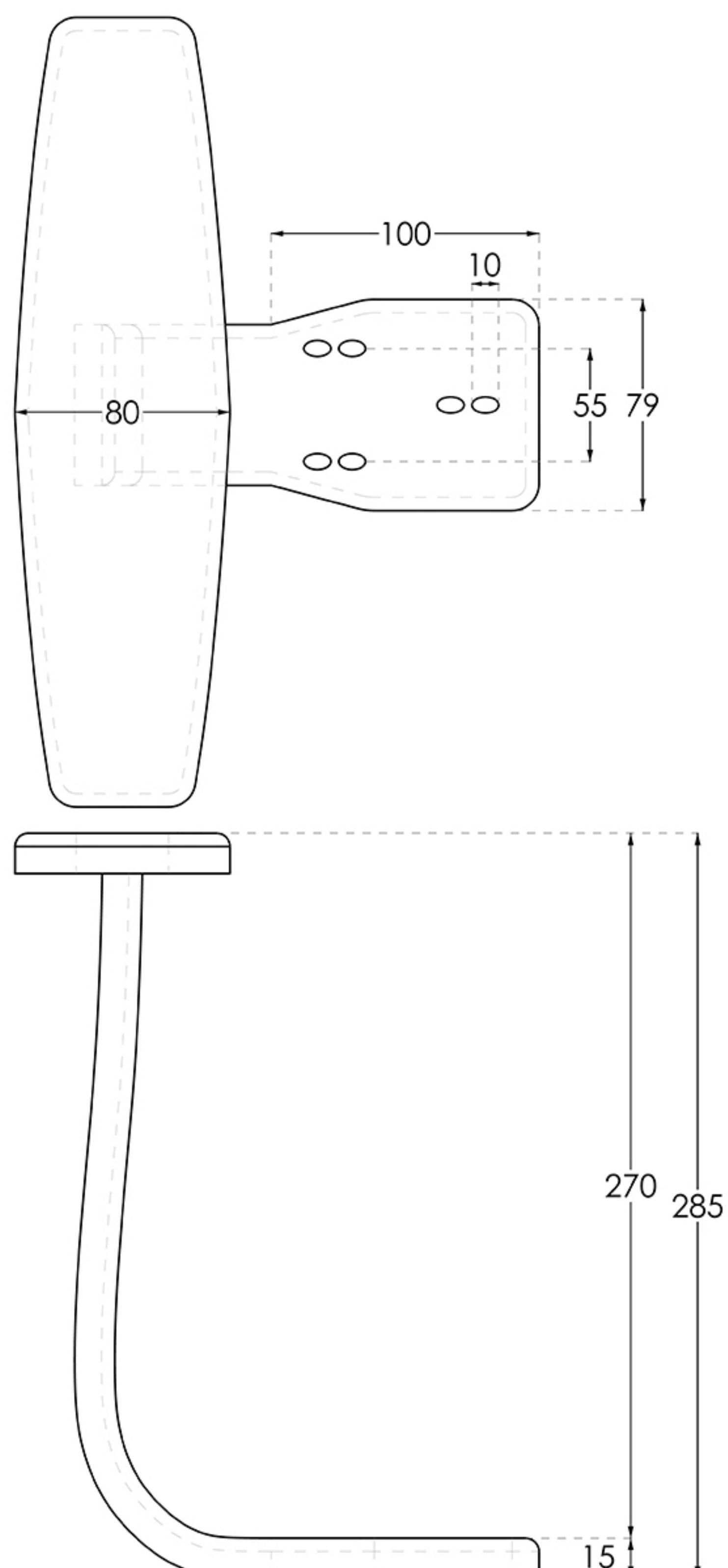

Toda la información incluida mas no limitada a especificaciones en este documento son propiedad de ergonomics components S. de R.L. de C.V y no deben ser utilizadas, reproducidas o divulgadas para ningún propósito sin consentimiento escrito de un representante autorizado de Ergocomp. Las dimensiones son teóricas y pueden cambiar sin previo aviso.